

MANUAL DE OPERACIÓN E INSTALACIÓN TIPO PISO TECHO

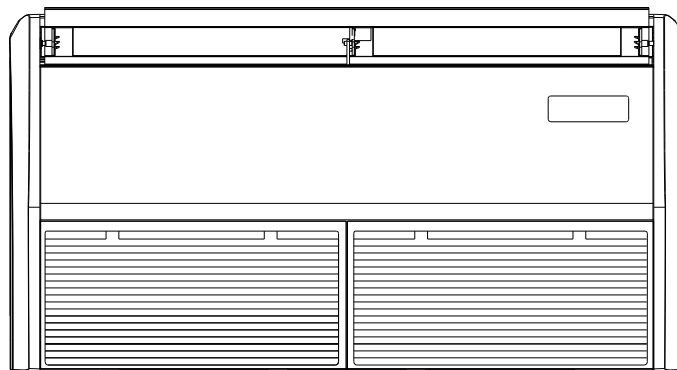

Este manual contiene información importante y recomendaciones que le pedimos cumplir para obtener los mejores resultados de su aire acondicionado.

Muchas gracias.

PRECAUCIÓN

- Lea las siguientes “PRECAUCIONES” cuidadosamente antes de instalar.
- El aire acondicionado debe ser instalado por técnicos profesionales.
- La instalación se debe realizar de acuerdo a este manual.
- Disculpe el retraso de aviso en caso de cualquier actualización.

Contenido

Uso

PRECAUCIÓN	2
PARTES Y FUNCIONES	4
OPERACIÓN Y FUNCIONAMIENTO	6
MANTENIMIENTO	7
SOLUCIÓN DE PROBLEMAS	9



Instalación

PREPARACIÓN ANTES DE LA INSTALACIÓN	10
INSTALACIÓN DE LA EVAPORADORA	11
INSTALACIÓN DE LA CONDENSADORA	15
CONEXIÓN DE TUBERÍA DE DRENAJE	15
CONEXIÓN DE TUBERÍA DE REFRIGERANTE	17
CABLEADO ELÉCTRICO	23
CONEXIÓN A TIERRA	24
PRUEBA DE FUNCIONAMIENTO	24
ENTREGA AL CLIENTE	25
CONTROL REMOTO	27

USO

PRECAUCIONES

- Lea las siguientes “PRECAUCIONES” cuidadosamente antes de instalar.
- Los puntos de precaución indicados aquí deben seguirse, ya que son relacionados con su seguridad. El significado de cada indicador utilizado es como se indica a abajo. La instalación incorrecta por hacer caso omiso de las instrucciones puede causar lesiones o daño, y la gravedad se clasifica por las siguientes indicaciones.

 ADVERTENCIA	Esta indicación muestra la posibilidad de causar la muerte o lesiones graves.
 PRECAUCIÓN	Esta indicación muestra la posibilidad de causar lesiones o daños únicamente a propiedades.

Por favor lea cuidadosamente la etiqueta que se encuentra en la unidad.

En caso de situaciones anormales tales como un ruido extraño, olor, humo, el aumento de temperatura, fugas eléctricas, incendios, por favor corte el suministro eléctrico de forma rápida y en contacto a un distribuidor.



Contrate a un distribuidor o un especialista para la instalación. Si la instalación es realizada por el usuario y resulta defectuosa, causará fugas de agua, descargas eléctricas o incendios.

Personas profesionales no están autorizadas para desarmar la unidad, de lo contrario, pueden producirse accidentes o daños.

Por favor, no utilice ni almacene gases inflamables o líquidos como gel para peinar el cabello, pintura de aceite o gasolina, en caso de incendio.

La alimentación eléctrica principal debe instalarse lejos del alcance de los niños.

En caso de peligro, por favor, no rocíe agua u otro líquido.

Por favor, no toque la unidad con las manos mojadas en caso de una descarga eléctrica.

Por favor, corte el suministro eléctrico en días de lluvia, relámpagos, de otra manera, corre peligro o se puede dañar.

Por favor, corte el suministro eléctrico principal cuando no se utiliza durante un largo tiempo para evitar accidentes.



Nunca ponga las manos ni otros objetos en la entrada y salida de aire de la evaporadora y la condensadora, de lo contrario, el ventilador de alta velocidad puede dañarle.



No se permite desarmar el deflector de la condensadora porque el ventilador de alta velocidad puede causar lesiones.

No deje que la evaporadora o el control remoto se vean afectados por la humedad, de lo contrario, puede ocurrir un corto o daño.

Asegúrese que esté totalmente cerrado después de limpiar la ceniza de la pantalla. En caso de peligro, no lo deje abierto por un tiempo prolongado.



- Se adapta para unidades con capacidad de 18.000 60000btu / h de enfriamiento y calefacción. Cuando la temperatura exterior es inferior a 6°C, el sistema debe ser electrificado más de 12 horas.



● Descripción de símbolos



Símbolo	Significado
 Advertencia	Operación / uso equivocado puede causar la muerte o lesiones graves.
 Aviso	Operación / uso equivocado puede causar lesiones o daños a la propiedad.





1. Lesiones significa hacer daño, quemaduras, descargas eléctricas, pero no de gravedad que requieren de hospitalización.
2. Los daños de propiedad significa mal estado de la propiedad, material.

Advertencia



 Instalación profesional	No intente instalar este aparato usted mismo. Esta unidad requiere la instalación por personas calificadas, o puede perjudicar a los usuarios, quemarlos o causar una descarga eléctrica.
 Cable a tierra confirmado	Confirme si está correctamente conectado a tierra. Si no es así, puede producirse una descarga eléctrica.
 Medidas no menores al límite de densidad	Al instalar el aire acondicionado en una habitación pequeña, se deben tomar medidas para evitar la asfixia, mientras que la fuga de refrigerante se acumula a la densidad limitada. Consulte a nuestros distribuidores para más detalles.

 Prohibición	Nunca ponga las manos ni otros objetos en la entrada y salida de aire de la evaporadora y la condensadora. Estas unidades están cuentan con ventilador de alta velocidad, y tocar el ventilador en funcionamiento puede causarle daño.
 Desconexión	Cuando ocurren excepciones, como olores, la alimentación debe desconectarse y contactar a un distribuidor, puede causar daños a la persona o un incendio.

Instalación	 Confirme ubicación	No instale el aire acondicionado en lugares donde gases inflamables son propensos a presentar fugas. Si hay fugas de gas inflamable y rodea el aire acondicionado, puede provocarse un incendio.
	 Confirme accesorio	Asegúrese que la base de la instalación es firme. Si no es firme, puede producirse el accidente de aplastamiento del aire acondicionado.
	 Confirme protector de fugas eléctricas	Asegúrese que el sistema eléctrico tenga instalado un protector de fugas. La falta de protector de fuga podría causar una descarga eléctrica o un incendio.

Uso	 Revise base de instalación	Por favor, consulte la base de instalación, ésta debe ser firme y correcta cuando se ejecuta durante mucho tiempo. Si no está, puede ocurrir un accidente y causar lesiones o la muerte de personas.
	 Desconecte el interruptor manual	Por favor desconecte el interruptor manual para detener el funcionamiento durante el barrido. Si no se detiene, el ventilador de alta velocidad puede causar daños.
	 Prohibición	Por favor seleccione un fusible correcto. Se prohíbe utilizar un sustituto, ya que puede causar un obstáculo o fuego.
	 Prohibición	Se prohíbe rociar con aerosol inflamable la condensadora, ya que puede provocar un incendio.

● Descripción del ícono

Ícono	Significado
	Contenidos prohibidos están representados por notas o figuras.
	Ejecución en vigor. Artículos ejecutados por la fuerza están representados por notas o figuras.
	Avisos (incluyendo advertencia) y advertencias están representados por las notas o figuras.

PARTES Y FUNCIONES

Evaporadora

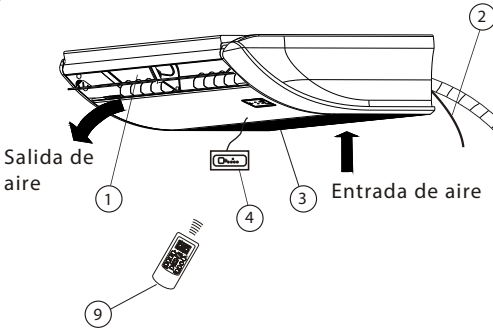

- ① Salida de aire
- ② Junta de tubería refrigerante
- ③ Filtro
- ④ Receptor de control remoto
- ⑤ Conexión de tubería refrigerante
- ⑥ Cable de conexión
- ⑦ Válvula de cierre
- ⑧ Rejilla de salida de aire
- ⑨ Control remoto

Condensadora

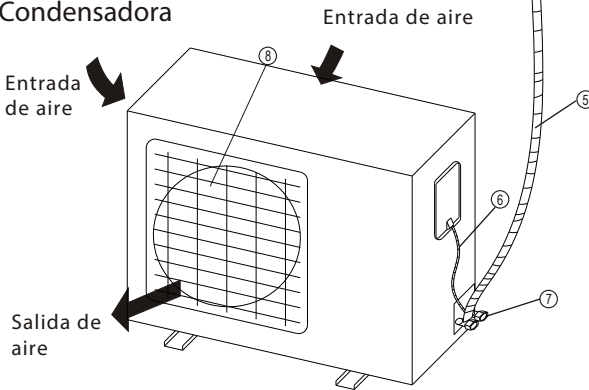

Requerimientos

- No haga funcionar la unidad hasta que se ha electricificado durante 2 horas. Además, si la unidad se detiene por un día y una noche, por favor, no desconecte de la alimentación.
- No bloquee la entrada o salida de aire.
Puede disminuir el rendimiento, o iniciar la protección del equipo para que la unidad no pueda funcionar.

Protección de 3 minutos

- Reinicie la unidad una vez que se detenga o se apague, el compresor no operará durante los primeros 3 minutos, esto es una de las funciones del sistema (autoprotección).

Función de calefacción

- Cuando la evaporadora funciona en modo de calor, no soplará aire caliente hasta después de 3-5 min. que el intercambiador de calor tenga un ambiente agradable.
- El motor del ventilador exterior puede dejar de correr durante el funcionamiento si la temperatura exterior es alta.

DESCONGELAMIENTO en el proceso de modo de "CALEFACCIÓN"

- Bajo la condición de que la evaporadora funciona en modo calor y el intercambiador de calor de la condensadora se congela. El sistema se descongelará durante 2-10 minutos para mejorar el efecto de calor, en este momento el agua drena de la unidad.
- Durante la descongelación, motores de los ventiladores exteriores e interiores dejan de funcionar.

Condiciones de operación del aire acondicionado

La unidad puede ser operada correctamente en los rangos de temperatura enlistados abajo.

Enfriamiento	Temperatura exterior	-7 °C superior 43 °C inferior
	Temp. de la habitación	17 °C superior
	Humedad de la habitación	Si el aire acondicionado funciona durante mucho tiempo en el modo COOL con humedad relativa del aire superior al 80% (puertas o ventanas abiertas), puede generarse algo de condensación y gotear cerca de la salida de aire.
Calefacción	Temperatura Exterior	-7 °C superior 21 °C inferior
	Temp. de la habitación	31 °C inferior

El dispositivo de protección puede dispararse y detener la unidad más allá del rango de temperatura indicado anteriormente.

Protección del equipo (alta presión)

Se refiere al dispositivo que detiene automáticamente cuando el aire acondicionado es forzado a funcionar. La luz indicadora, todavía parpadea cuando el dispositivo de protección está en funcionamiento aunque se ha detenido. La lámpara de comprobación parpadea cuando el dispositivo de protección está activo. Dispositivo de protección puede empezar en situaciones como las siguientes:

- ▲ El enfriamiento está funcionando.
 - La entrada y salida de aire de condensadora están obstruidas.
 - Fuerte viento sopla de la salida de la evaporadora.
- ▲ La calefacción está funcionando.
 - El filtro de aire de la evaporadora está lleno de polvo y basura.
 - La salida de aire de la evaporadora está obstruida.

Cuando el dispositivo de protección está en funcionamiento, por favor corte accionado manualmente interruptor principal y reinicie la unidad después de que los problemas se resuelvan.

CORTE DE ELECTRICIDAD

- Si corta la electricidad durante el funcionamiento, se detendrá todo el funcionamiento.
- Electrificar y reinicie la unidad después de que la electricidad se corta, la luz indicadora de funcionamiento de la evaporadora parpadea para informarle.
- Cuando se produce una acción errónea durante el funcionamiento, por favor accione el interruptor manual en caso de que la acción errónea ocurra durante el funcionamiento que es causada por el truenos y redes inalámbricas. Después de encenderlo de nuevo, reinicie la unidad.

CAPACIDAD DE CALEFACCIÓN

- La calefacción es una manera en que la bomba de calor absorbe el calor del exterior y lo libera en el interior.
- Una vez que la temperatura exterior desciende, la capacidad de calefacción también disminuye. Se sugiere que otros equipos de calefacción pueden utilizarse en conjunto cuando la temperatura exterior es inferior.
- El resultado será mejor si se adquiere un calentador eléctrico auxiliar, además, sobre todo en el distrito de baja temperatura.

OPERACIÓN Y FUNCIONAMIENTO

REVISIONES ANTES DE LA OPERACIÓN

- Compruebe que el cable a tierra esté bien conectado.
- Compruebe que el filtro de aire esté bien instalado.
- Debe limpiar el filtro y luego iniciar el aire acondicionado cuando no se ha utilizado durante mucho tiempo.
- Compruebe que la salida de aire o en la entrada de la condensadora no esté bloqueada.

MEJOR OPERACIÓN

Observe los siguientes elementos para asegurar que el sistema funcione en lo mejor. Los modos de operación específicos se refiere al contenido correspondiente.

Ajuste la temperatura adecuada para crear un ambiente confortable ; evite el sobrecalentamiento o el enfriamiento excesivo.

Utilice una cortina de ventana o del persianas para evitar el que el sol penetre durante el modo de enfriamiento.

Por favor, cierre las puertas y las ventanas. Si están abiertos, la eficiencia de enfriamiento y calefacción no será apropiada.

Por favor programe el temporizador pulsando el botón de TIMER del control remoto.

No coloque ningún objeto cerca de la salida de aire y la entrada, de lo contrario la eficiencia del aire acondicionado será menor e incluso el sistema dejará de funcionar.

El resultado de enfriamiento y calefacción estará influenciado si el filtro de aire se bloquea. Por favor, limpie periódicamente el filtro de aire.

REGLA DE SEGURIDAD



AVISO

La unidad debe ser instalada por un técnico profesional y los usuarios no deben instalarla por sí mismos. De lo contrario, puede dañar el aparato de aire acondicionado y es peligroso para usted.

Para obtener un rendimiento adecuado, por favor consulte el manual de instalación, de lo contrario puede causar autoprotección o goteo, afectando el funcionamiento de enfriamiento y calefacción.

Por favor ajuste la temperatura ambiente adecuada, especialmente cuando adultos mayores, niños, o pacientes se quedan en casa.

Relámpagos y otras radiaciones electromagnéticas pueden causar efectos dañinos. Si es así, por favor, desconecte la alimentación.



ADVERTENCIA

El cable de alimentación no se debe instalar en los lugares donde estén al alcance de los niños, ya que pueden jugar con el enchufe.

En época de tormentas, desconecte el interruptor de alimentación, de lo contrario los relámpagos puede dañar el equipo. Si la unidad no se utiliza durante mucho tiempo, por favor desconecte de la alimentación

Antes de la limpieza y el mantenimiento de la unidad, por seguridad desconéctelo de la alimentación.



PELIGRO

- Nunca ponga las manos u objetos en la salida de aire de la evaporadora o condensadora. De lo contrario, el ventilador en movimiento causará lesiones graves.
- No toque la rejilla cuando está en funcionamiento, ya que puede atrapar los dedos o dañar la rejilla.
- No desmonte nunca la rejilla de aire de la condensadora. Tocar el ventilador en movimiento causar lesiones graves.
- Es peligroso que los niños jueguen con el aparato de aire acondicionado.
- No moje la evaporadora o el control remoto. Puede causar un corto circuito o e incluso incendios.
- No utilice el gas o líquido inflamable, como gel para peinar, pintura, gasolina, etc. De lo contrario puede ocurrir un incendio.
- Si sucede una situación anormal, tal como un ruido extraño, olor, smog, aumento de la temperatura o fugas de electricidad, por favor, corte la alimentación inmediatamente y póngase en contacto con los distribuidores. No intente para reparar el aire acondicionado usted mismo.

MANTENIMIENTO

Malfuncionamiento y manejo

Si ocurre la siguiente situación, por favor, apague el aire acondicionado, corte la alimentación y póngase en contacto con los distribuidores.

Tipo de malfuncionamiento	La palabra de “malfuncionamiento” se muestra en el control y emite el sonido del timbre.
	El fusible se funde o el interruptor se bota con frecuencia.
	El material externo o el agua entran en el interior de la evaporadora.
	Falla en el control remoto o el funcionamiento del interruptor es anormal.
	Otras situaciones inusuales ocurren.

Si aparece la siguiente situación, el usuario debe verificar de acuerdo con la siguiente solicitud. Si el problema no puede resolverse, póngase en contacto con los distribuidores.

Malfuncionamiento	Razones	Solución
No puede arrancar	Se interrumpe la alimentación.	Espere a que regrese la alimentación.
	El interruptor no se puede conectar.	Encienda el interruptor.
	Fusible de interruptor de alimentación se funde.	Reemplace el fusible.
	La batería del control remoto está agotada.	Reemplace la batería.
	El equipo no encendió en la hora preestablecida.	Espere o cancele el ajuste del temporizador.
La unidad sopla aire pero no enfría ni calienta de la manera adecuada.	El ajuste de la temperatura no es apropiado.	Ajuste a la temperatura deseada.
	El filtro está bloqueado por polvo.	Limpie el filtro de aire.
	La entrada y salida de aire de la evaporadora o condensadora está bloqueada.	Elimine el bloqueo.
	Abra la puerta y ventana.	Cierre la puerta y ventana.
La unidad sopla aire pero no enfría ni calienta completamente.	La entrada y salida de aire están bloqueadas por objetos.	Elimine el bloqueo primero, luego opere nuevamente.
	Protección de 3 minutos del compresor.	Espere.
	El ajuste de la temperatura no es correcto.	Ajuste la temperatura apropiada.

⚠ Nota: Para evitar peligro, no reemplace el cable usted mismo; tampoco repare el equipo usted.

Estas no son fallas

El siguiente fenómeno no indica falla.

1. Protección Usual

Función de protección del compresor.

El compresor no puede arrancar hasta después de 3 minutos de que se detuvo.

Prevención de salida de aire frío (En modo de calefacción).

El ventilador interior no arranca si el intercambiador de calor no alcanza cierta temperatura.

(1) La calefacción acaba de arrancar.

(2) Se está descongelando.

(3) La calefacción está en una temperatura baja (La temperatura es muy baja en el exterior).

2. Descongelamiento

En el modo de calefacción, el intercambiador de calor exterior puede estar congelado porque la temperatura exterior es demasiado baja. La cubierta congelada afecta el calentamiento del aire acondicionado. Por lo tanto, el aire acondicionado se descongelará de manera automática después de que el modo de calefacción está funcionando por un tiempo. En el proceso de descongelamiento, el compresor está funcionando con los ventiladores interior y exterior detenidos.

3. La evaporadora emite niebla

Cuando la humedad relativa es demasiado alta en el modo de enfriamiento o deshumidificación, la unidad puede emitir gas como la niebla debido a la alta relación humedad el fuerte descenso de la temperatura. Cuando el aire acondicionado regresa al modo de calefacción después de la descongelación, el agua de descongelación se pueden evaporar y soplar hacia afuera.

4. Ruido

Cuando el aire acondicionado está en funcionamiento o se detiene, suena como el agua que fluye y comienza más fuerte después de 2-3 minutos.

Este sonido es del refrigerante que fluye o agua condensada que comienza a drenar.

Cuando el aire acondicionado está en operación o se detiene, un sonido tipo "zizi" puede ocurrir debido a la poca dilatabilidad de intercambio de calor por cambio de la temperatura.

5. La evaporadora despiden un OLOR

La evaporadora absorbe diversos olores de la habitación y los emite en el modo enfriamiento o calefacción (en enfriamiento no tiene esa función) convierte en una corriente de aire. Cuando la temperatura ambiente alcanza el valor predeterminado, la condensadora se detendrá automáticamente su operación dejando que el aire fluya, por lo tanto, se puede ahorrar energía. La condensadora no se reiniciará hasta que la temperatura ambiente aumente (modo de enfriamiento) o disminuya (modo de calefacción) hasta cierto punto.

6. Aparece condensación en la evaporadora

Cuando una habitación está muy húmeda (superior a 80%), iniciar el modo de enfriamiento o secar puede provocar la condensación alrededor del panel de salida de aire.

7. La temperatura de aire de salida en modo de calefacción no es confortable. El aire acondicionado absorbe calor del exterior y lo libera al interior con el fin de calentar el aire de la habitación durante el proceso de calentamiento. Este es el principio con el que la bomba de calor funciona. La absorción de calor disminuye cuando la temperatura exterior se reduce. Por tanto, su capacidad de calentar es inferior (se refiere al diagrama de la derecha). Al mismo tiempo, la diferencia de temperatura interior y exterior aumenta, por lo que la carga de calefacción incrementa. Si la operación del aire acondicionado no puede alcanzar un resultado satisfactorio, nosotros sugerimos que utilice un dispositivo de calefacción adicional.

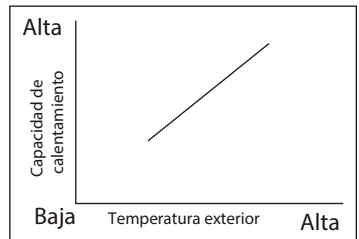

Mantenimiento

1. Por favor, realice el siguiente trabajo correctamente si el aire acondicionado no será utilizado por un tiempo prolongado. Con el fin de secar completamente la unidad, ajuste el modo FAN y déjelo funcionando de 3-4 horas. Apague el aire acondicionado y corte el suministro de energía.

2. Cuando se utilice nuevamente después de un largo período de inactividad.

Cuando limpie el filtro de aire y la evaporadora, la unidad debe estar apagada y sin suministro de alimentación. Limpie la unidad con un trapo suave. Queda prohibido limpiar con gasolina, benceno, lejía, polvo, detergentes, insecticidas, etc., que pueden dañar a la unidad.



Asegúrese que la entrada y salida de aire de la evaporadora y condensadora no estén bloqueadas por basura. Revise si el cable de conexión a tierra está flojo y flexible, después conecte a la alimentación.

Servicio post-venta

Cuando su aire acondicionado no funcione apropiadamente, por favor apague la máquina y corte el suministro de alimentación inmediatamente. Luego contacte a un distribuidor.

SOLUCIÓN DE PROBLEMAS

Por favor consulte la siguiente tabla antes de llamar a servicio.

 <ul style="list-style-type: none"> ● Niebla blanca o agua aparecen ● Sonido "zizi" recurrente ● Mal olor ● Lámpara indicadora parpadea ● Lámpara de espera parpadea 	<ul style="list-style-type: none"> ● Comience la descongelación y detenga el motor del ventilador. ● La válvula electromagnética suena mientras la descongelación comienza o termina. ● Cuando el aire acondicionado está en funcionamiento o se detiene, suena como que fluye agua ocurre y lo hace por 2-3 minutos más. Este sonido proviene de refrigerante que fluye o del drenaje de agua condensada. ● Cuando el aire acondicionado está en funcionamiento o se detiene, el sonido se produce debido a la poca dilatibilidad de intercambio de calor para el cambio de temperatura. ● El polvo de las alfombras de pared, ropa, cigarrillos, cosméticos, etc se pega al aire acondicionado. ● Encienda la fuente de alimentación después de un apagón, la lámpara indicadora parpadea. ● No funciona en el modo de enfriamiento debido a otras evaporadoras funcionando en el modo de calefacción. ● Cuando el modo establecido es contrario al modo predeterminado (calefacción). ● El ventilador se detiene para evitar soplar aire fresco. ● Cuando se utiliza como unidad de varias unidades, la lampara indicadora parpadea y funciona.
<p>Inicio automático o apagado automático</p>  <ul style="list-style-type: none"> ● No arranca 	<ul style="list-style-type: none"> ● Presionó el botón TIMER ON sin intención ● Ocurrió un corte en la alimentación; ● si el interruptor manual está encendido; ● si se funde el fusible; ● si el protector empieza; ● si el tiempo establecido en el "TIMER" se aproxima.
 <ul style="list-style-type: none"> ● No calienta ni enfría apropiadamente 	<ul style="list-style-type: none"> ● Ya sea que la entrada o salida de aire de la condensadora está bloqueada. ● Si las puertas o ventanas están abiertas. ● Si el filtro de aire está sucio. ● Si la posición de las rejillas es correcta. ● El modo de FAN (ventilador) está ajustado muy bajo o está ajustado para terminar. ● Si la temperatura está ajustada apropiadamente. ● Si se selecciona COOL y HEAT al mismo tiempo.

INSTALACIÓN

Información importante de seguridad

Por favor, revise toda la INFORMACIÓN IMPORTANTE DE SEGURIDAD antes de la instalación.

Por favor, instale de acuerdo con el manual de instalación.

Por favor, lea la etiqueta en el equipo cuidadosamente antes de la instalación.

ADVERTENCIA

Los usuarios deben contactar a un distribuidor o un especialista autorizado para la instalación.

Cualquier modificación de la estructura debe cumplir con el estándar específico de construcción.

La unidad debe estar colgada sobre techos que pueden soportar su peso.

Se debe utilizar el cable de alimentación de la unidad que se especifica o que cumpla con los requerimientos.

Toda la manipulación eléctrica debe ser realizada por personal técnico autorizado de acuerdo con las especificaciones actuales de este manual de instalación.

Por favor, no conecte el suministro eléctrico antes de que termine la instalación.

Por favor, asegure una buena ventilación cuando existan fugas de refrigerante para evitar que su densidad sea mayor al del estándar de seguridad.

AVISO

Una vez finalizado el aparato de aire acondicionado, por favor explique al usuario acerca de las maneras correctas de uso y mantenimiento. Además, pida al usuario leer y seguir las instrucciones cuidadosamente.

Mantenga alejado del lugar aceite volátil (incluyendo aceite del motor) o niebla vitriólica, de lo contrario, el componente interno se dañará con un rendimiento muy alterado.

La dimensión del fusible no debe ser inferior a la capacidad prescrita.

Asegúrese de que se ha instalado un interruptor a tierra.

Asegúrese de que está instalado un cable a tierra.

Si este aparato de aire acondicionado se instala en la parte mental de la arquitectura, la instalación eléctrica debe realizarse de acuerdo con el estándar de tecnología.

PREPARACIÓN ANTES DE LA INSTALACIÓN

Puntos claves de inspección

INSTALACIÓN

- Revise el tipo de equipo y el nombre para evitar una instalación errónea.

Tubería refrigerante

- El diámetro de la tubería del refrigerante debe cumplir con la prescripción.
- La tubería del refrigerante debe tener aislamiento de calor.

Purgado de aire

- Una bomba de vacío o el recipiente del refrigerante deben ser utilizados en el purgado de aire de la conexión de tuberías o el refrigerante debe ser utilizado del lado del gas.

Carga adicional de refrigerante

- El volumen de carga de refrigerante se basa en 5m de conexión de la tubería. Si la longitud de conexión es más largo que 5m, consulte lo siguiente.
- Por favor, llevar un registro de la carga de adicional de refrigerante, longitud de la tubería y la caída de altura de la evaporadora y la condensadora(el palo está dentro del panel de la derecha).

Cableado eléctrico

- Elija la capacidad eléctrica y el circuito de acuerdo con el manual de diseño. El diámetro de la línea de alimentación eléctrica debe ser más que la del motor eléctrico ordinario.
- Conecte el suministro eléctrico después de aspirar el aire.
- Especificación de cableado.

INSTALACIÓN DE LA EVAPORADORA

Seleccione ubicación de instalación

1. Un lugar con espacio suficiente para su reparación
2. Si se suspende en techo, el techo debe soportar el peso.
3. Un lugar donde la entrada y salida de aire no se vea obstaculizada y sin influencia de aire exterior.
4. Un lugar sin una fuente de calor como humo, fuego o contaminación tóxica.
5. Un lugar donde el flujo de aire pueda transmitirse a cualquier habitación.
6. Un lugar conveniente para la instalación.

Espacio de instalación

Asegure suficiente espacio para la instalación y reparación.

GENERAL: LA HOJA DE INSTRUCCIONES DE INSTALACIÓN especifica brevemente dónde y cómo instalar el sistema de aire acondicionado. Por favor lea todo el conjunto de instrucciones para la evaporadora y la condensadora y asegúrese que todas las partes enlistadas estén en el sistema antes de comenzar.

● Consola de piso

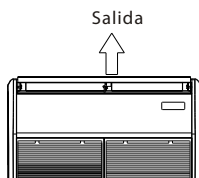

● Suspendido en techo

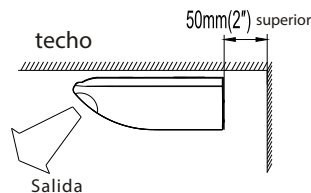
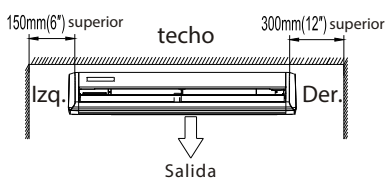

Procedimiento de instalación

Por favor retire la rejilla y el panel lateral.

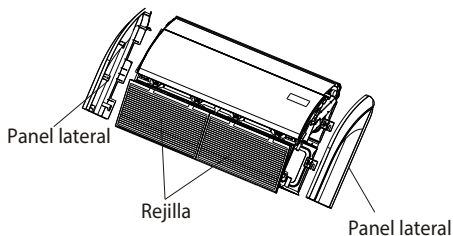

CONSOLA TIPO PISO

1. Seleccione la dirección de la tubería y drenaje.

La tubería y el drenaje se pueden hacer en dos direcciones como se muestra a continuación (fig.1).

Cuando se selecciona la dirección, por favor realice un agujero de 100 mm (4") de diámetro en la pared, y el agujero debe estar inclinado hacia abajo hacia el exterior para un mejor flujo de agua. Cuando la tubería se realiza desde la parte posterior, realice un agujero como en la posición mostrada (fig.2).

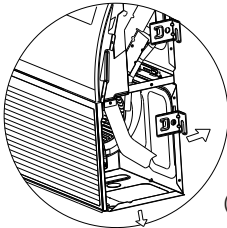

(Fig.1)

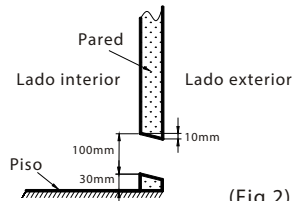

(Fig.2)

2. Perforación de agujeros para pernos de anclaje e instalación de los pernos de anclaje (m10).

De acuerdo con la posición del orificio, instale dos pernos de anclaje expansibles (A y B) en la posición que se muestra en la figura.

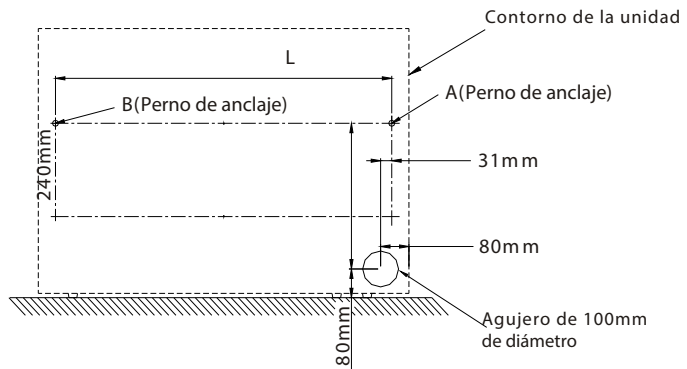

NOTA:

Cap. de enfriamiento	18000 Btu/hr	24000 Btu/hr	36000 Btu/hr	48000 Btu/hr
Dimensión				
L	980mm	980mm	1200mm	1560mm

Con un taladro de concreto, perfore dos agujeros de 10 mm de diámetro en la posición (A y B) en la pared.

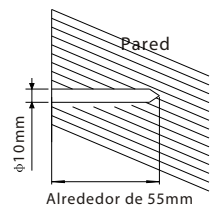

Inserte los pernos de anclaje en los agujeros perforados, y coloque las clavijas completamente en los pernos de anclaje con un martillo.

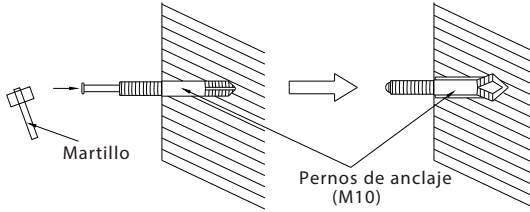

Instale la unidad con tuercas, arandelas y arandelas de resorte.
 NOTA: El ángulo de instalación no debe superar los 15 grados.

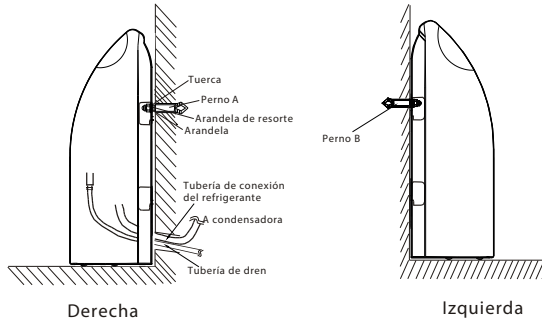

⚠ PRECAUCIÓN

Asegúrese de colocar la manguera de drenaje para que se nivele por debajo que la manguera de drenaje de conexión a la evaporadora.

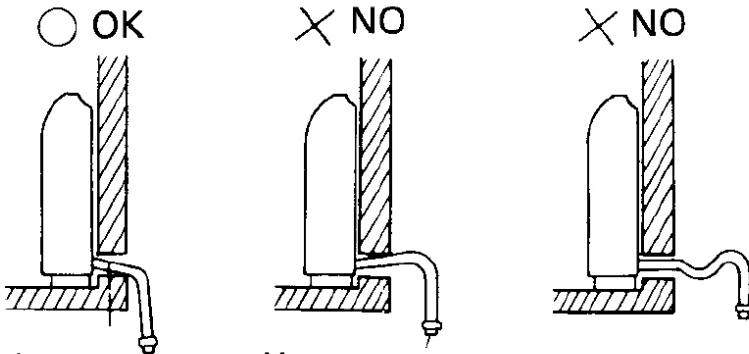

Coloque la manguera de dren más baja que esta parte.

Manguera de dren

Tipo montaje bajo techo

1. Seleccione la dirección de tuberías y drenaje.

PRECAUCIÓN: Instale la manguera de drenaje en la parte trasera, no se debe instalar en la parte superior. Cuando se seleccione la dirección, taladre un agujero de 80 mm (3-1 / 8 ") y 50 mm (2") o 150 mm (6 ") de diámetro en la pared para que el orificio esté inclinado hacia abajo y el agua fluya hacia el exterior.

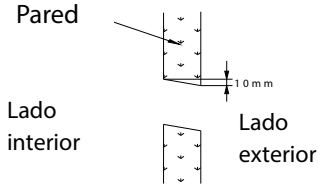
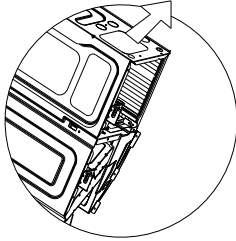

2. Perforación de agujeros para pernos de anclaje e instalación de los pernos de anclaje (M10).

Por favor perfora cuatro agujeros para los pernos de anclaje en la posición A, B, C y D.

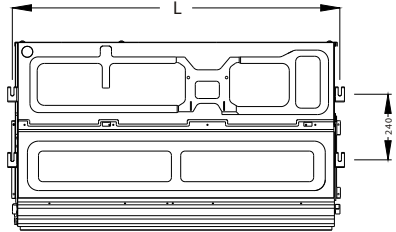
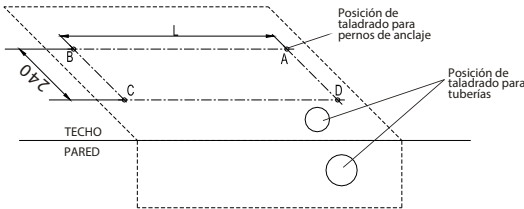

NOTA:

Cap. de enfriamiento	18000 Btu/hr	24000 Btu/hr	36000 Btu/hr	48000 Btu/hr
Dimensión				
L	980mm	980mm	1200mm	1560mm

3. Instalación de evaporadora

Ahora, apriete las tuercas de cada tornillo con arandelas y arandelas de resorte.

NOTA: El ángulo de instalación no debe exceder los 10°

Monte la evaporadora con pernos de anclaje

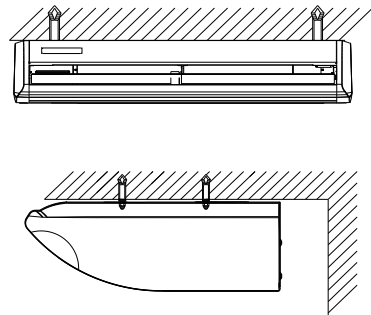
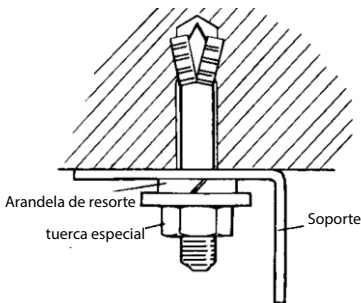

CONEXIÓN DE TUBERÍA DE DRENAJE

1. Instalando la manguera de drenaje

Inserte la manguera de drenaje en la bandeja de drenaje y fije la manguera de drenaje con un sujetador de nylon (tenemos conectada la manguera de desagüe a la bandeja de drenaje desde fábrica, sólo necesita conectar el tubo de drenaje). Envuelva el aislamiento (manguera de drenaje) alrededor de la conexión de la manguera de desagüe. Asegúrese que la manguera de drenaje esté más bajo que la conexión del puerto de drenaje de la evaporadora.

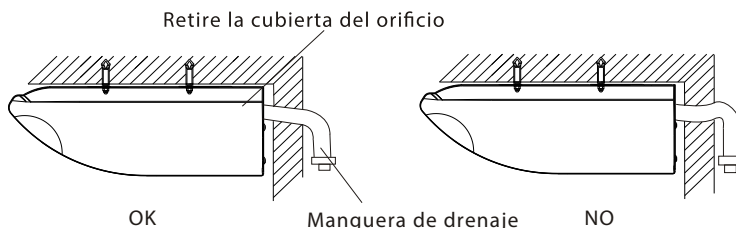

2. Prueba de drenaje

- Compruebe si el tubo de desagüe no tiene obstáculos y si cada unión es hermética.
- Inyecte 2000ml de agua en la bandeja de drenaje para comprobar si el agua fluye correctamente.

INSTALACIÓN DE LA CONDENSADORA

1. Seleccione ubicación de instalación

- Un lugar donde haya espacio suficiente para la instalación y reparación.
- Un lugar donde no se vean obstaculizados la entrada y salida de aire, sin que fluya el aire fuerte.
- Un lugar seco y ventilado.
- Un lugar donde esté nivelado y soporte el peso de la condensadora, sin mucho ruido.
- Un lugar donde los vecinos no están molestos por el ruido y el aire expulsado.
- Un lugar sin fugas de gas inflamable.
- Un lugar conveniente para la instalación.

Precaución: (la ubicación en los siguientes lugares pueden causar un mal funcionamiento de la máquina).

- Un lugar donde hay fugas de gas inflamable.
- Hay aire salado circundante (cerca de la costa)
- Hay gas cáustico (el sulfuro, por ejemplo) existente en el aire.
- Un lugar que no soporte el peso de la máquina.
- En una cocina donde está lleno de aceite.
- Donde existe una fuerte onda electromagnética.
- Donde se evapora ácido o líquido alcalino.
- Un lugar donde la circulación del aire no es suficiente.
- Otros entornos especiales.

10. Cualquier obstrucción en la salida y entrada de aire de la unidad o cualquier obstáculo que esté demasiado cerca (ver las distancias mínimas requeridas). La instalación en sobre césped o superficies blandas (Debe instalarse sobre una base sólida). (fig.1)

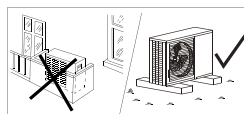

Fig.1

11. Si la unidad se instala en las zonas donde pueden ocurrir fuertes nevadas, es necesario elevar su nivel al menos 200 mm por encima del nivel usual de nieve o utilizar un kit de soporte para condensadora. (fig.2)

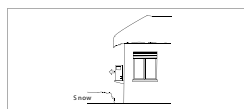

Fig.2

2. Condensadora tipo Split

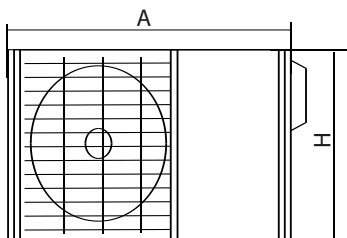

Fig.1

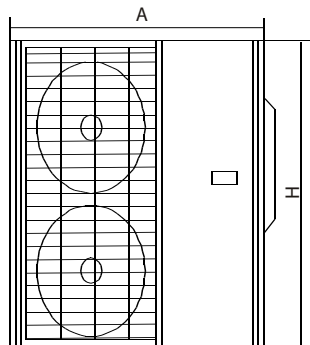
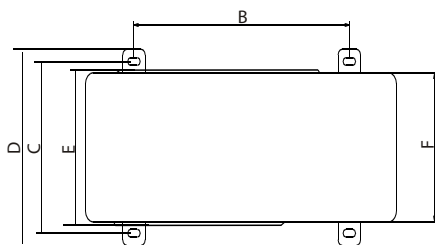
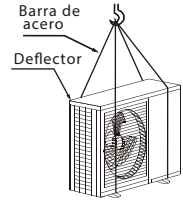

Fig.2

MODO	A	B	C	D	E	F	H	OBSERVACIÓN
18	780	521	290	328	288	290	605	Fig.1
24	900	753	349	399	304	315	650	Fig.1
36	900	675	398	433	358	360	805	Fig.1
48/60	940	600	375	400	338	340	1250	Fig.2

Mover la condensadora

1. Por favor utilice 4 piezas de alambre de acero de 6 mm para colgar la condensadora y moverla.
2. Para evitar que la condensadora sufra daños, por favor agregue los deflectores en la superficie de la condensadora donde el cable de acero puede tocar.
3. Después de moverla, retire la bandeja de madera de la parte inferior.



Espacio de instalación

1. Después de dejar espacio para reparación como se ilustra a continuación, instale la condensadora con la fuente de alimentación en el lado de la condensadora. Por favor, consulte el MANUAL DE INSTALACIÓN DE SUMINISTRO ELÉCTRICO para el método de instalación.
2. Por favor asegure espacio necesario para la instalación y reparación.

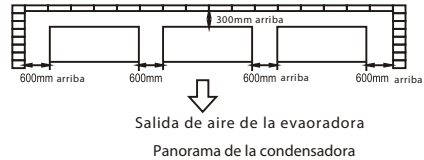
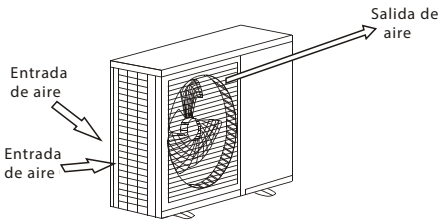

⚠ Sin obstrucciones en la salida de aire de la condensadora.

3. Debe quedar por lo menos 600 mm de espacio entre las condensadoras, como lo indica el dibujo.

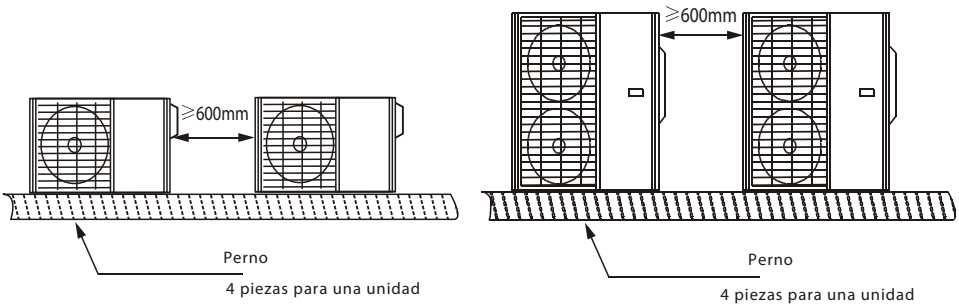

Tubería refrigerante

1. La junta está en el interior de la tapa del panel de la derecha, por favor retire primero la cubierta.
2. El tubo se sale del espacio de lado de la cubierta.
3. Después de conectar desde el espacio de la válvula, reinstale desde la izquierda, derecha o al revés para la instalación.
4. La imagen de la derecha es el dibujo de instalación de la válvula exterior. El lado del gas (baja presión) es el de arriba, el lado líquido es el de abajo.

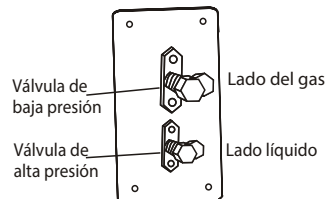

INSTALACIÓN

Precauciones de pre-instalación

◆ Por favor verifique que el personal de instalación está calificado en el servicio de instalación correspondiente. Si el aire acondicionado fue instalado por personas sin conocimientos apropiados, las operaciones normales no estarán aseguradas, incluso la seguridad personal y los bienes se pueden ver afectados.

Guía de usuario

- ◆ El lugar de instalación del usuario debe tener la potencia de suministro regular en conformidad con lo indicado en la placa de identificación del aire acondicionado, y su voltaje debe estar dentro de un rango de 90%~110% del valor de voltaje nominal.
- ◆ El circuito de alimentación debe estar equipado con un protector, como un protector de fuga de electricidad o un interruptor de aire, que debe poseer una capacidad superior a 1.5 veces el valor de corriente máxima del aire acondicionado.
- ◆ No olvide contar con un circuito personal y una toma a tierra efectiva compatible con el enchufe adjunto del aire acondicionado. El enchufe adjunto está equipado con clavija a tierra y no se debe modificar.
- ◆ Por favor, utilice el fusible o interruptor prescrito en las instrucciones de instalación.
- ◆ Sólo se permite que un electricista calificado lleve a cabo tareas de cableado estrictamente de acuerdo con los requisitos de seguridad eléctrica.
- ◆ Asegure una buena tierra del aparato de aire acondicionado, en otras palabras, el interruptor de alimentación principal del aparato de aire acondicionado debe estar conectado a un cable a tierra confiable.

Precauciones

- ◆ El aire acondicionado se debe instalar de forma segura; de lo contrario una mala instalación puede dar lugar a ruidos y vibraciones anormales.
- ◆ La condensadora debe instalarse en un lugar asegurando que los ruidos de salida de aire y de escape caliente no molestarán a sus vecinos.

Instalación de la unidad

Por favor confirme la dimensión de la evaporadora de acuerdo con la imagen de abajo, M10 en espiral será utilizado (4 juegos).

- ◆ Consulte lo siguiente para la distancia entre los centros de los tornillos, se utiliza M 10 en espiral.
 - ◆ Por favor consulte a un profesional para un arreglo específico del techo
1. Desmonte la escala del techo por favor mantenga el techo en sunivel. Fortalezca la viga para evitar vibraciones.
 2. Corte la viga del techo.
 3. Refuerce el punto de corte y la viga del techo.
- ◆ Después de colocar el aparato principal, los arreglos de la tubería y la línea se realizarán en el techo. La dirección de la tubería se determina después de seleccionar la ubicación de instalación. En casos donde hay un techo, posicione las líneas del refrigerante, tubería de drenaje, interior y exterior de la línea de conexión.
 - ◆ Instalación del perno de tornillo colgante.

CONEXIÓN DE TUBERÍA REFRIGERANTE

Dimensiones de tubería y maneras de instalar

Dimensión tubería exterior y las maneras de instalar (en la secuencia de capacidad de refrigeración)

1) 9000Btu/h

Dimensión de conexiones: (ϕ 1/4" + ϕ 3/8")

2) 12000 ~18000Btu/h

Dimensión de conexiones: (ϕ 1/4" + ϕ 1/2")

3) 24000Btu/h

Dimensión de conexiones: (ϕ 3/8" + ϕ 5/8")

4) 36000 ~60000Btu/h

Dimensión de conexiones: (ϕ 1/2" + ϕ 3/4")

Tubería convencional, capacidad de enfriamiento ≤ 12000 Btu/h		Valores permitidos
Tubería más larga(L)		10m
Máx. altura de caída	Altura de caída entre la evaporadora y la condensadora H	5m

Tubería convencional, capacidad de enfriamiento 18000~24000 Btu/h		Valores permitidos
Tubería más larga(L)		15m
Máx. altura de caída	Altura de caída entre la evaporadora y la condensadora H	7.5 m

Tubería convencional, capacidad de enfriamiento ≥ 24000 Btu/h		Valores permitidos
Tubería más larga(L)		20m
Máx. altura de caída	Altura de caída entre la evaporadora y la condensadora H	9m

Por favor consulte conexión de tubería de refrigerante para más detalles.

Caída permitida de longitud y altura

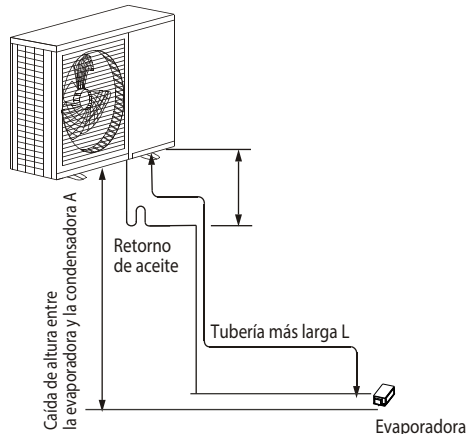

Retire objetos y agua

- Utilice nitrógeno de alta presión para limpiar la tubería en lugar de refrigerante exterior.
- Antes de instalar la tubería del refrigerante, por favor limpie la tubería en caso de objetos extraños.

Carga adicional del refrigerante

La carga adicional se basa en el diámetro y la longitud del tipo de líquido de la salida/entrada. Este aire acondicionado ha sido cargado con la cantidad para 5m de tubería, aquellos con más de 5m deben recargarse de la siguiente manera.

Diámetro de tubería de líquido	ϕ 1/4"	ϕ 3/8"	ϕ 1/2"
Carga adicional para tubería de 1m (R410A)	0.022kg	0.054kg	0.110Kg
Carga adicional para tubería de 1m (R22)	0.020kg	0.050kg	0.080Kg

ABOCINAMIENTO

- ① Corte el tubo con un cortatubos

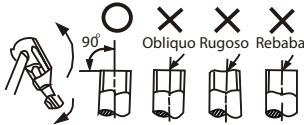

- ② Abocine después de poner la tubería en la tuerca de conexión.

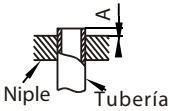

Diámetro exterior	A (mm)	
	MAX	MIN
1/4"	8.7	8.3
3/8"	12.4	12.0
1/2"	15.8	15.4
5/8"	19.0	18.6
3/4"	23.3	22.9

Elemento de operación de cierre de válvula

- Abra la manija de la válvula hasta que choque contra el tope. No intente abrirla más.
- Apriete firmemente la tapa de la manija de la válvula con una llave de tuercas o algo similar.
- Apriete la tapa de la manija de la válvula.

Lado líquido (3/8" , 1/2") : 1180Nc m(120kgfcm)

Lado de gas (5/8" , 3/4") : 1180Nc m(120kgfcm)

Accesorio de conexiones

- Objetivo del tubo de conexión

Fije la tuerca del tubo de conexión y apriete como el siguiente diagrama con llave.

⚠ Aviso

- Según las condiciones de instalación, una llave de torsión excesivamente grande destruirá la tuerca. (Unidad N.c)

Diámetro exterior	Apretar torque
1/4"	1420~1720N cm (144~176kgf.cm)
3/8"	3270~3990N cm (333~407kgf.cm)
1/2"	4950~6030N cm (504~616kgf.cm)
5/8"	6180~7540N cm (630~770kgf.cm)
3/4"	9720~11860N cm (990~1210kgf.cm)

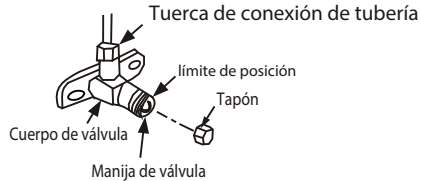
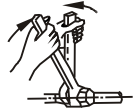

- Cuando se utiliza la bomba de vacío, cada válvula de baja presión debe ser manipulada de la siguiente manera.

Por favor consulte el manual de operación para el uso de la válvula de distribución.

1. Conecte la manguera de recarga a la conexión de la válvula de baja presión (válvula de presión baja / alta debe ser apretada.)
2. Conecte la unión de la manguera cargada con bomba de vacío.
3. Abra la manija de baja presión de la válvula de distribución completamente.
4. Inicie el vacío con la bomba de vacío. Cuando el vacío comienza, afloje un poco la tuerca de la válvula de baja presión. Revise si el aire entra (cambia el ruido de la bomba de vacío, la indicación del medidor de uso múltiple cambia de negativo a cero), a continuación, apriete la tuerca de la tubería de conexión.
5. Después de acabar el vacío, apriete la manija de baja presión de la válvula de distribución completamente y detenga la bomba de vacío. Cuando se lleva a cabo el vacío durante más de 15 minutos, por favor confirme si todos los puntos de medición son -1.0×10^5 Pa (-76cmHg)
6. Abra la válvula de presión alta / baja completamente.
7. Desarme la manguera de recarga desde el espacio de carga de la baja válvula de presión.
8. Apriete el tapón de la válvula de baja presión.

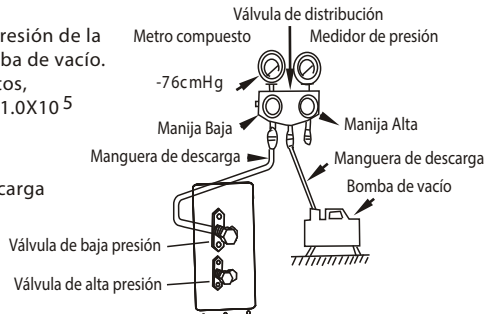

CABLEADO ELÉCTRICO

Precaución

- Por favor ajuste la fuente de alimentación apropiada para la condensadora.
- Por favor clasifique el sistema de cable de conexión de la condensadora y la evaporadora y las tuberías de refrigeración del sistema así como el sistema.
- Lleve a cabo de acuerdo con los estándares eléctricos nacionales.
- Consigne al técnico profesional para hacer el cableado eléctrico.
- Un protector de fugas eléctricas y un interruptor manual deben ser instalados para la energía.

Precauciones de seguridad



Por favor, asegúrese de que la dimensión de la fuente eléctrica cumple con los requisitos y el voltaje es estable.

La fuente de energía eléctrica se debe conectar por circuito específico.

La operación de cableado debe ser realizada por profesionales de acuerdo con el estándar nacional.

La conexión interior y exterior y el cable de fuente eléctrica deben estar bien instalados y asegurarse que no entran en contacto entre sí.

Por favor, cablee bajo la guía del diagrama de contactos y tome en cuenta las advertencias en la evaporadora y la condensadora.

Por favor, añada interruptor de corto circuito y el interruptor de protección de fugas eléctricas de los circuitos.

Por favor, haga uso del cable de alimentación adecuado. Si el requisito no puede satisfacerse, el sustituto debe cumplir la norma nacional.



1. La línea eléctrica que conecta la evaporadora con la condensadora es un cable de alimentación que conecta a ambas.
2. Los de arriba son dimensiones del suministro eléctrico, línea eléctrica y línea de conexión de evaporadora y condensadora para cada tipo de unidad.
3. Cuando la línea de conexión eléctrica es un poco más larga, la sección del área del conductor debe ser ampliada en caso de caída en el voltaje.
4. El área de la sección del núcleo del cable eléctrico es mínimo. En caso que el cable de alimentación sea más largo de lo usual, sólo tienes que seleccionar la sección del conductor de un nivel más alto que el especificado para evitar la caída de voltaje.
5. Cable de alimentación que conecta la evaporadora es un cable de alimentación RVV (300 / 500V). La línea eléctrica de conexión de la condensadora y el suministro de alimentación interior-exterior es un cable multi-trenzado de YZW (300 / 500V) . Si se adapta un cable de un sólo núcleo, por favor, utilice cables con mayor dimensión y utilice una cubierta eléctrica.

Si ocurre alguna de las situaciones mencionadas a continuación, por favor detenga el equipo, corte el suministro de alimentación y contacte al distribuidor.

- Movimiento incorrecto de encendido / apagado.
- El fusible o protector de la salida eléctrica se funde con frecuencia.
- Objetos extraños o agua entran en el aire acondicionado.

1. Formas de cableado eléctrico para evaporadora

Abra el cuadro de conjunto eléctrico y pase la línea de conexión a través del anillo.

Realice conforme a lo que se indica en el diagrama del circuito.

Por favor, asegúrese que la línea de conexión al final quede fuertemente apretada.

2. Aislamiento

Una vez finalizado el cableado, envuelva la tubería de conexión, la línea de conexión y el tubo de drenaje con vendajes. La sección ilustra como queda cuando se realiza el aislamiento.

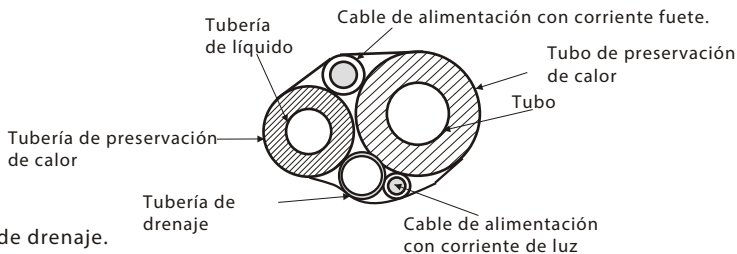

AVISO:

No aplaste el tubo de drenaje.

Por favor conecte la salida del drenaje.

Cuando no se contamina el ambiente.

If situations as follow occur, please cut off the electric power before contacting the

- ◆ Abre o cierra incorrectamente.
- ◆ Los fusibles se funden o protector de fugas eléctricas se rompe para varias veces.
- ◆ Objetos o agua entran al aire acondicionado.

3. Cableado de condensadora

1. Debe seleccionarse un cable con núcleo de cobre.

2. Como la caja de control eléctrico está adentro de la unidad, desmonte la cubierta de instalación de la válvula, la parte superior cubierta del tablero frontal derecho al conectar los cables. A continuación, conecte los cables que corresponden del agujero de eléctrico del tablero posterior derecho.

3. Junte los números de la serie según la caja de conexiones de la condensadora (la longitud del cable de conexión es lo suficientemente bueno para insertar el polo de conexión completamente como se muestra en la imagen derecha).

4. Ajustar el cable eléctrico (conductor), que no se inserta en el polo de conexión, con el cinturón de PVC y evite cualquier aparato de metal elementos eléctricos.

5. Después de instalar el cable de conexión lleve al cable de alimentación principal, Después conecte a las terminales.

6. La conexión se debe instalar en el cable a tierra de todos los cables.

Una vez realizado, los cables se pueden conectar a perno de conexión a tierra. Conectando el cable eléctrico

7. El cable eléctrico de la terminal de cable debe ser a través de clips de cable.

8. Consulte la ilustración de la derecha.

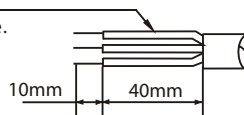

AVISO

La evaporadora debe estar correctamente conectada con la alta presión y válvula de cierre de baja presión de la condensadora, así como la línea de señal, De otra manera, algún sistema eléctrico o componente puede sufrir daños.

CONEXIÓN A TIERRA

(NOTA: el casco de la unidad exterior debe estar conectado a tierra)

- Encuentre el polo de conexión a tierra en el circuito impreso exterior como el dibujo siguiente lo indica.
- (1) cuando haya un polo de conexión a tierra en el PCB exterior como indica el siguiente dibujo, (El área indicada del cable es de no menos de 4mm²) (línea estándar).

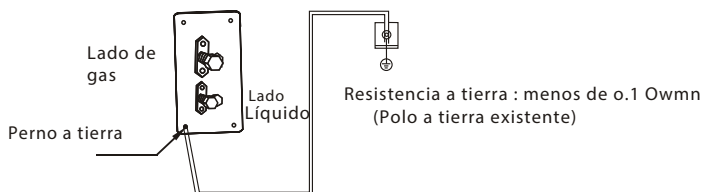

- (2) utilice un electrodo conectado a tierra

- Dimensión del electrodo conectado a tierra.

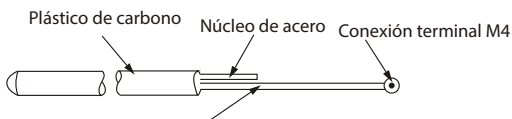

Cable aislado con PVC (2mm² x 3.5 m verde o amarillo/verde)

- Paso de conexión a tierra

Realice la conexión a tierra de acuerdo a las siguientes instrucciones.

Paso	Trabajo	Instrucción	Aviso informativo
1	Decida la posición de la conexión	<p>Posición adecuada</p> <p>a) lugares húmedos</p> <p>b) Tierra dura, pero sin arena y tierra suelta</p> <p>Posición inadecuada</p> <p>a) Lugares en los que hay edificios e instalaciones bajo tierra, tales como tubería de gas, cable de teléfono, cable, etc.</p> <p>B) dentro de 2 m de poste eléctrico o conductor.</p>	<ul style="list-style-type: none"> ● Evite el suelo de arena, el suelo de grava, ya que su resistencia es alta. ● El cable de conexión a tierra del teléfono no puede utilizarse como el del aire acondicionado. ● Cuando el electrodo se instala en un lugar de tráfico pesado, por favor, preste atención y apriete la conexión.
2	Coloque el electrodo a tierra en posición de instalación	<p>A) Realice un agujero de acuerdo al tamaño indicado en el gráfico y coloque el electrodo en ella.</p> <p>B) Cubra el electrodo a tierra que ha sido excavado.</p>	
3	Arregle la conexión a tierra de los cables	<p>a) Si el cable a tierra es demasiado corto, amplíe el cable de la junta que debe ser soldado y envuelva con cinta adhesiva.</p> <p>b) Fije el cable a tierra con hilo.</p>	<ul style="list-style-type: none"> ● El cable a tierra debe utilizar material de aislamiento color verde o amarillo - verde. La sección donde se cruzan es de no menos que 4 mm. ● No entierre los objetos de soldadura debajo de la tierra.
4	Si es necesario, revise la calidad y tome la medida correcta	<p>a) Después de que se realiza el trabajo de conexión a tierra, pruebe la resistencia a tierra con un ohmímetro.</p> <p>b) Si la resistencia a tierra es mayor que el nivel estándar, coloque el electrodo más profundo o añada más electrodos.</p>	
5	Conecte el cable a tierra al aire acondicionado	Fije el cable a tierra a la barra de la unidad de aire acondicionado.	

PRUEBA DE FUNCIONAMIENTO

AVISO

1. En la realización de prueba de funcionamiento, por favor confirme que todas las válvulas están abiertas.
2. Después de comprobar la seguridad eléctrica, realice la prueba de funcionamiento.
3. Haga su mejor esfuerzo para no hacer las pruebas de funcionamiento forzadas.

1 Prueba de funcionamiento debe ir precedida de una instalación adecuada.

2 Por favor, confirme los siguientes datos.

- Asegure una correcta instalación de la evaporadora y la condensadora.
- Asegúrese que haya una conexión correcta de la tubería y la línea. (¡Conexión cruzada está prohibida!)
- Revise el sistema de tuberías de refrigerante en busca de fugas.
- Asegúrese que el drenaje no se vea obstaculizado.
- Asegúrese que el aislamiento de calor y su preservación esté en buen estado.
- Asegúrese que el cable a tierra esté conectado correctamente.
- Asegúrese que se hayan realizado las anotaciones en las líneas de las tuberías y la carga de refrigerante adicional.
- Asegúrese que el voltaje de la fuente de energía eléctrica sea igual al voltaje nominal del aire acondicionado.
- Asegúrese que haya espacio en las salidas de aire de la condensadora y la evaporadora.
- Asegúrese que el lado de gas y el lado líquido cierren con la válvula abierta.
- Asegúrese que la fuente eléctrica esté conectada y el aire acondicionado precalentado.

3. Los soportes del control remoto deben ser instalados de acuerdo al requerimiento de los clientes.

La ubicación debe facilitar una buena transmisión de señales a la evaporadora.

4. Prueba de funcionamiento.

El uso de controles remoto debe ser de acuerdo con las indicaciones de la siguiente manera:

Los problemas pueden ser eliminados de acuerdo con el capítulo de mantenimiento.

● Evaporadora

- (1) Asegúrese que el interruptor del control remoto se encuentre en buen estado.
- (2) Asegúrese que cada botón del control remoto se encuentren en buen estado.
- (3) Asegúrese que el movimiento del deflector sea adecuado (Excepto aquellos sin deflectores).
- (4) Asegúrese que la regulación de la temperatura interior sea adecuada.
- (5) Asegúrese que el brillo de la lámpara piloto sea adecuado.
- (6) Asegúrese que los botones de manejo estén en un estado adecuado.
- (7) Asegúrese que no haya condensación o goteo de agua como resultado de algo suelto en la tubería de cobre o la de drenaje.
- (8) Abra la rejilla de aire y asegúrese que no haya penetración o fugas, especialmente en la conexión de dren.
- (9) Asegúrese que no haya ninguna vibración o ruido anormal durante la operación.
- (10) Asegúrese que haya un buen funcionamiento en modo de calefacción .

● Condensadora

- 1) Asegúrese que no haya ninguna vibración o ruido anormal durante el funcionamiento.
- (2) Asegúrese de que los vecinos no se incomoden por el viento, el ruido y la condensación.
- (3) Asegúrese que no haya fugas de refrigerante.

NOTA: Cuando el interruptor está encendido, al abrir o cerrar, el reinicio estará bajo protección del aire acondicionado con el compresor reiniciando 3 minutos más tarde.

Función PTC

- Controlado automáticamente por PCB, el calentador auxiliar se iniciará bajo ocasiones como:
 1. En modo de calefacción;
 2. El compresor está en operación (excluyendo el descongelamiento y el periodo de protección exterior);
 3. El motor del ventilador interior está en operación;
 4. $T_2 \leq 42^\circ\text{C}$;
 5. $T_5 - T_1 > 3^\circ\text{C}$;
 6. $T_1 \leq 18^\circ\text{C}$.
- El calentador auxiliar se cerrará en situaciones como:
 1. El compresor está apagado (excluyendo el descongelamiento y el periodo de protección exterior);
 2. El motor del ventilador interior está apagado;
 3. $T_2 \geq 54^\circ\text{C}$;
 4. $T_1 \geq T_5 - 1^\circ\text{C}$ or $T_1 \geq 24^\circ\text{C}$.
- Cuando el calentador auxiliar y el compresor son confiables para estar de forma espontánea el primero será en 3 minutos, después el segundo.

Nota :T1 es temp. interior; T2 es temperatura de la evaporadora; T₅ es la temp. que establece el usuario.

ENTREGA AL CLIENTE

- EL MANUAL DE INSTALACIÓN y EL MANUAL DE REPARACIÓN se deben entregar a los clientes.
- Por favor explique detalladamente el manual a los usuarios.
- Las figuras de este manual son dibujos basándose en la vista externa de un modelo estándar.
En la práctica, la forma puede ser diferente a la del aparato de aire acondicionado que ha seleccionado.
- Las especificaciones están sujetas a cambios sin previo aviso para mejorar el producto.

DIAGRAMA DE CABLEADO

Por favor vea las instrucciones de los diagramas adjuntos en la unidad primero.

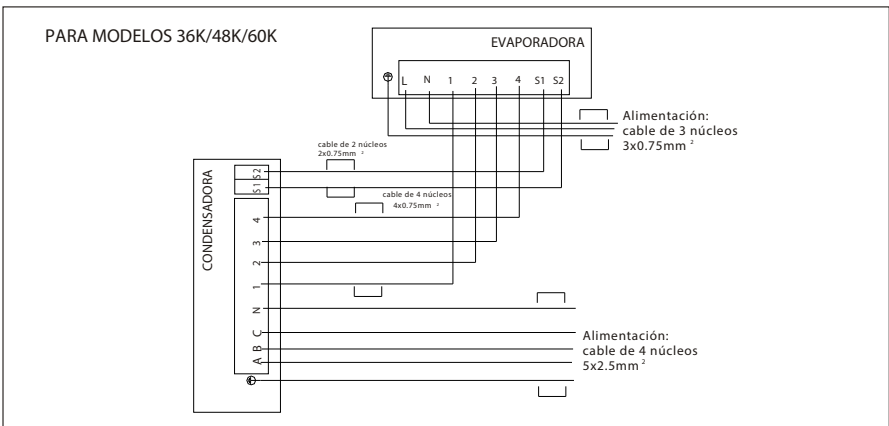
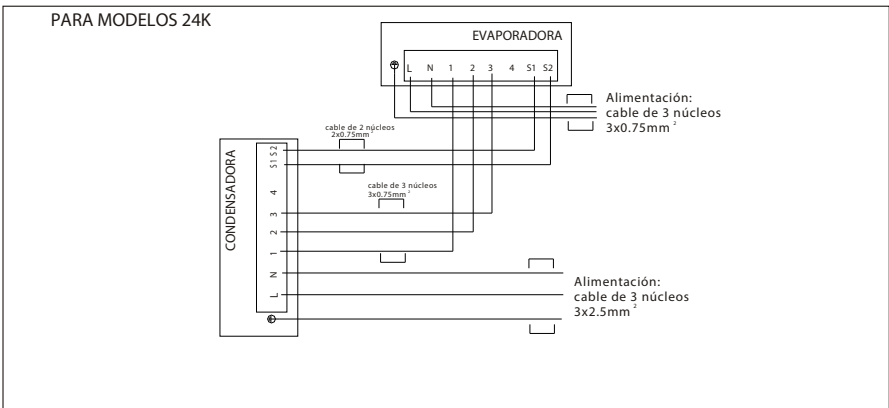
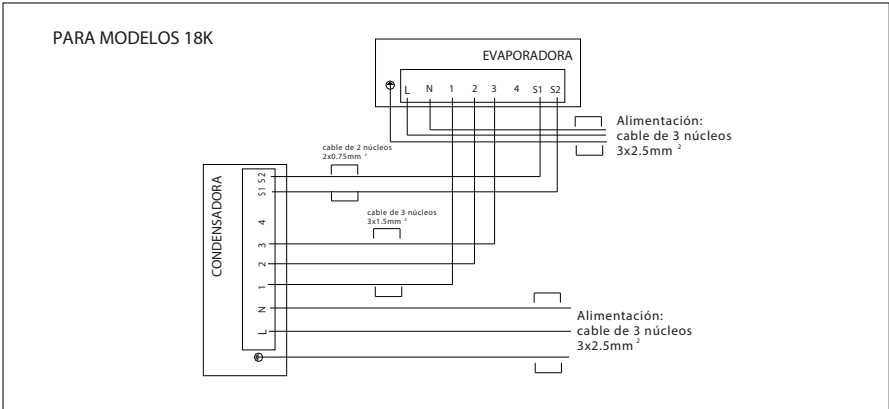

CONTROL REMOTO

Partes y funciones (Enfriamiento y Calefacción)

El control remoto transmite señales al sistema.

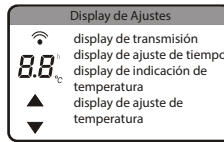

ventana de transmisión de señal
 transmite señales al sistema

No.	Botón	Función
1	▲ (TEMP UP)	Incrementa la temperatura o el tiempo en 1 unidad.
2	▼ (TEMP DN)	Reduce la temperatura o el tiempo en 1 unidad.
3	ON/OFF	Para encender o apagar el aire acondicionado.
4	FAN	Para seleccionar la velocidad del ventilador a auto/low/mid/high.
5	TIMER	Para ajustar el encendido/apagado.
6	SLEEP	Para activar la función de "SLEEP".
7	MODE	Para seleccionar el modo de operación.
8	SWING	Para activar o desactivar el movimiento de los "DEFLECTORES".

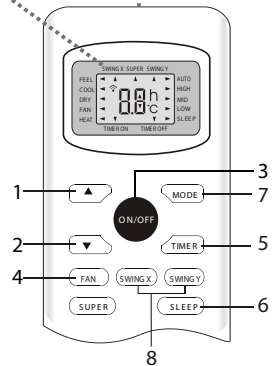

⚠ La unidad confirma la recepción correcta cuando se presiona el botón con un sonido de beep. La ilustración del control remoto es únicamente para referencia, por favor revise lo esencial.

Cuando las baterías se insertan en el control remoto, todas las señales se mostrarán en la pantalla y se mantendrán durante 2 segundos, después las señales de enfriamiento y calefacción parpadearán respectivamente. Después en control remoto se ha ajustado a enfriamiento únicamente.

Para aires acondicionados de enfriamiento y calefacción, por favor presione cualquier botón cuando la señal de calefacción está parpadeando, significa que el control remoto se ha establecido como enfriamiento y calefacción. Si no se presiona ningún botón durante 10 segundos, el control remoto se configurará como enfriamiento y calefacción automáticamente. El aire acondicionado de solamente enfriamiento puede utilizar en control remoto de enfriamiento y la función de calefacción, pero no tienen la función de la calefacción

Aunque el aire acondicionado no está en funcionamiento, el control remoto aún tienen algo de pantalla (únicamente para modo de enfriamiento y calefacción). La luz del control remoto se enciende al pulsar cualquier botón durante 3 segundos, y se apagará automáticamente si no se pulsa ningún botón durante 10 segundos.

Nota: Cada modo y la función correspondiente se especificarán más detalladamente en las siguientes páginas.

■ Procedimiento de operación de modo AUTO

Funciona al seleccionar automáticamente el modo de operación (HEAT, DRY, FAN, COOL) dependiendo de la temperatura ambiente durante el arranque.

Con el control remoto apuntando hacia el aire acondicionado.

1. Pulse el botón ON / OFF, cuando el aparato recibe la señal, el indicador de arranque de la evaporadora se enciende.

Cuando la unidad no está en modo FEEL.

2. Presione el botón de MODE.

Mueva el MODO a la posición de FEEL.

El modo de operación y temperatura se determinan por la temperatura interior.

Temperatura interior	Modo de operación	Temperatura deseada
Menor a 20°C	CALEFACCIÓN (PARA TIPOS DE BOMBA DE CALOR) VENTILADOR (PARA TIPO DE ENFRIAMIENTO ÚNICAMENTE)	23°C
20°C~26°C	SECO	26°C
Superior a 20°C	ENFRIAMIENTO	23°C

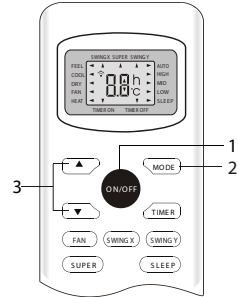

El ajuste de la temperatura del aire es posible incluso en el modo de FEEL.

Existen 6 niveles posibles de ajustes con el botón \wedge o el botón \vee .

3. Presione el botón \wedge o el botón \vee . Cuando el botón \wedge es presionado, la temperatura incrementa 1°C. Después la temperatura aumentará 2°C, el indicador no va a cambiar. Cuando se presiona el botón \vee , la temperatura se reducirá 1°C. Después la temperatura se reducirá 2°C, el indicador no va a cambiar.

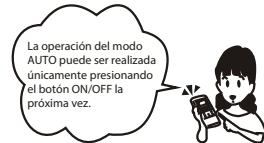

■ Modo SLEEP

1. Presione el botón SLEEP durante 3 segundos, la función de SLEEP se cambia de SLEEP-normal a SLEEP-confortable alternativamente. Se utiliza para ajustar o cancelar la función de SLEEP. La función no es válida en modo de ventilador y el modo de deshumidificación, esta función tampoco es válida en el modo SUPER.

El aparato se apaga automáticamente después de 10 horas en modo SLEEP-Normal.

2. SLEEP- Normal únicamente.

Después de que arranca la unidad. Seleccione el modo de funcionamiento y luego presione el botón SLEEP: la velocidad del ventilador interior funciona a baja velocidad. El aparato se apaga automáticamente después de 8 horas.

3. Nota de SLEEP - confortable:

En este modelo, la temperatura se ajustará automáticamente con la temperatura del cuerpo, como la letra "V", en la primera etapa del sueño, la temperatura del cuerpo disminuirá mientras el aire acondicionado también lo hará a la temperatura establecida; en la última etapa de sueño, la temperatura del cuerpo aumentará cuando el aire acondicionado también aumente la temperatura. Es muy confortable para cuando está durmiendo.

■ Modo de TIME

Es conveniente ajustar el timer con el botón de TIMER cuando usted sale de su casa en la mañana para obtener una temperatura confortable cuando regrese de nuevo. También puede ajustar la hora en la que se apaga durante la noche, para que pueda dormir bien.

Ajuste de TIMER

Cuando el control remoto está apagado, presione el botón de TIMER para encender el TIMER-ON, presione nuevamente para cancelarlo.



Cuando el control remoto está encendido, presione el botón de TIMER, para encender el TIMER-OFF, presione nuevamente para cancelarlo.

Presione el botón UP y el DOWN para ajustar el tiempo.
El ajuste de tiempo es de 30 minutos.

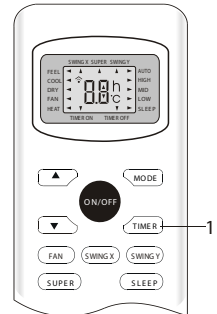

NOTA: Después de establecer el TIMER, revise si la luz indicadora del timer de la evaporadora está encendida.

■ Display de control remoto

- Al insertar las pilas por primera vez o cada vez que las baterías se reemplazan, ya que se descargan, el control remoto realiza una prueba corta: todos los símbolos se muestran en la pantalla y se mantienen por 2 segundos, luego el símbolo parpadeará de "COOL" y "HEAT" de manera alternante. Para aire acondicionado de únicamente frío, por favor presione cualquier botón cuando el símbolo de enfriamiento parpadea, el control remoto se ha establecido en enfriamiento únicamente. Para modelos de enfriamiento y calefacción, por favor presione cualquier botón cuando el símbolo de la calefacción es parpadea, significa que el control remoto se ha establecido como enfriamiento y calefacción. Si ninguno de los botones se presiona dentro de 10 segundos, el control remoto se establecerá como enfriamiento y calefacción automáticamente. Los modelos de aire acondicionado de enfriamiento únicamente pueden utilizar el control remoto que cuenta con la función de enfriamiento y calefacción, pero no tienen la función de calefacción.

- Aunque el aire acondicionado no esté en funcionamiento, el control remoto muestra ajustes en la pantalla. La luz del control remoto se enciende pulsando cualquier botón durante 1.5 ~ 3 segundos, y se apagará automáticamente si no se presiona ningún botón durante 10 segundos.

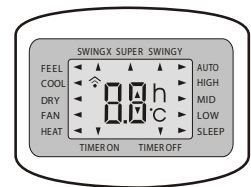

Nota: La ilustración del control remoto es únicamente de referencia para temas esenciales.

■ Procedimiento de ajuste de dirección de flujo de aire

Ajuste dirección de flujo de aire

- La dirección Up/Down puede ser ajustada utilizando el botón de AIRFLOW en el control remoto. Cada vez que se presiona este botón, cambia el modo en la siguiente secuencia:

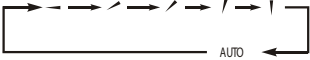

- Presione el botón de LOUVER, cambia el modo en el que oscilan las rejillas. Presione el botón para detener la oscilación.

NOTA

- Cuando el control de la temperatura de la habitación (termostato) falla en el modo de calefacción, o cuando la operación de descongelamiento se lleva a cabo, la aleta cambia automáticamente a su posición horizontal.
- Cuando la operación de calefacción ha iniciado y la temperatura de la habitación aún es baja, puede tomar un poco más de tiempo antes de que aleta se mueva a la posición de operación.
- La aleta puede detenerse en una posición de inclinación durante la operación de "Sway" en el modo de calefacción.

■ Operación de TIMER

Función de reserva de servicios

La función de reserva servicios se utiliza para iniciar la operación un poco más temprano de modo que la temperatura ambiente está cerca de la temperatura óptima en el tiempo de TIMER ON en caso de iniciar la operación por TIMER ON / OFF.

Mecanismo

- Compruebe que la temperatura ambiente comienza 60 minutos antes del tiempo del TIMER ON. Dependiendo de la temperatura en ese momento, la operación comienza de 5 a 60 minutos antes del tiempo de TIMER ON.
- La función de reserva de servicios es una función sólo para la operación COOL y HEAT (incluyendo AUTO). No funciona bajo el modo de DRY.

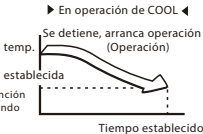

Operación de TIMER

Cuando se selecciona la operación SLEEP, la temperatura ambiente se controla de forma automática con lapsos de tiempo para que la habitación no esté demasiado fría durante el enfriamiento o demasiado caliente durante el calentamiento.

- Durante el enfriamiento y seco: La temperatura actual se eleva 1°C en una hora (cuando está ajustado el timer), y aumenta 2°C en dos horas. Luego la temperatura deja de cambiar.
- Durante el calentamiento: La temperatura actual se baja 1°C en una hora (cuando el timer se ajusta), y 2°C en dos horas. Luego la temperatura deja de cambiar.

■ Velocidad del ventilador

- La capacidad del aire acondicionado puede seleccionarse durante el modo de enfriamiento o calefacción.

Capacidad de operación seleccionada por usted	VELOCIDAD DEL VENTILADOR
Seleccionado automáticamente por la microcomputadora	AUTO
Operación potente con alta capacidad	HI
Operación estándar	MED
Operación de ahorro de energía	LO

■ Función de memoria por falta de suministro de alimentación

- Cuando el aire acondicionado se desconecta repentinamente de la alimentación, reinicielo, el aire acondicionado opera en el modo que estaba antes de la falla en la alimentación.
- El control cableado no tiene esta función.

■ Procedimiento de manejo del control remoto

Reemplazo de baterías

Los siguientes casos significan las células muertas. Reemplace las pilas por otras nuevas.

- Recepción de sonido no se emite desde la unidad cuando se transmite la señal.
- El indicador se vuelve indistinto.

1	<p>Por favor deslice y retire la cubierta.</p>
2	<p>Cambie las baterías.</p>
3	<p>Instale la cubierta.</p>
4	<p>Configúrelo al tiempo actual.</p>

NOTA

- No utilice una pila usada junto con una nueva.
- Elimine las baterías cuando el control remoto no es utilizado durante un largo período.
- La vida de una batería de acuerdo a la conformidad JIS o IEC es de 6 a 12 meses en condiciones normales de uso. Si se utiliza por más tiempo o se utiliza una batería no especificada, se producen fugas de líquidos de la batería, haciendo que el control remoto no funcione.

- El tiempo de vida de la batería está impreso en la misma. La vida de la batería puede ser más corta que la del aire acondicionado dependiendo de la fecha de fabricación.
- Sin embargo, la batería puede funcionar incluso después de la fecha del tiempo de vida.

Aviso del manejo del control remoto

<ul style="list-style-type: none"> • Un lugar con una temperatura alta como una alfombra eléctrica o una estufa. 	<ul style="list-style-type: none"> • Un lugar sin protección de luz directa del sol o fuerte iluminación. 	<ul style="list-style-type: none"> • Se dañará si se cae. Tenga cuidado.
<ul style="list-style-type: none"> • No coloque obstáculos entre el control remoto y la unidad. 	<ul style="list-style-type: none"> • Proteja el control remoto de ser salpicado por agua, etc. 	<ul style="list-style-type: none"> • No coloque peso en el control remoto.

NMX-J-52/1-ANCE-2012

Este aparato no se destina para utilizarse por personas (incluyendo niños) cuyas capacidades físicas sensoriales o mentales sean diferentes o estén reducidas, o carezcan de experiencia o conocimiento, a menos que dichas personas reciban una supervisión o capacitación para el funcionamiento del aparato por una persona responsable de su seguridad.

Los niños deben supervisarse para asegurar que ellos no empleen los aparatos como juguete.

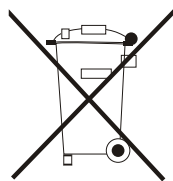

INFORMACIÓN IMPORTANTE PARA EL DESECHO CORRECTO DE ESTE PRODUCTO DE ACUERDO CON LA DIRECTRIZ EC 2002/96/EC.

Al final de la vida útil, este producto no debe ser desechado en la basura. Debe ser llevado a un lugar especial de recolección o a un distribuidor que ofrezca el servicio. Desechar este aparato por separado, evita consecuencias negativas para el ambiente y la salud, derivando de desechos inapropiados y permite que los materiales se reciclen, obteniendo ahorros significantes en energía y recursos. Como recordatorio, de la necesidad de desechar aparatos domésticos separados, este producto está marcado con un una cruz sobre el basurero.